

# 1416/20.80.11.3

---

## BESCHREIBUNG

- Mutterbaureihe 1416 mit **Einzelgangumlenkung** als Flansch-Einzelmutter mit 4-Punkt-Kontakt, beidseitig mit Standard Kunststoffabstreifern
- Außengeometrie der Mutter nach DIN für die Befestigung über einen Flansch
- Spindelgewinde eingängig geschliffen nach Klasse P1-P5



---

## TECHNISCHE DATEN UND ABMESSUNGEN

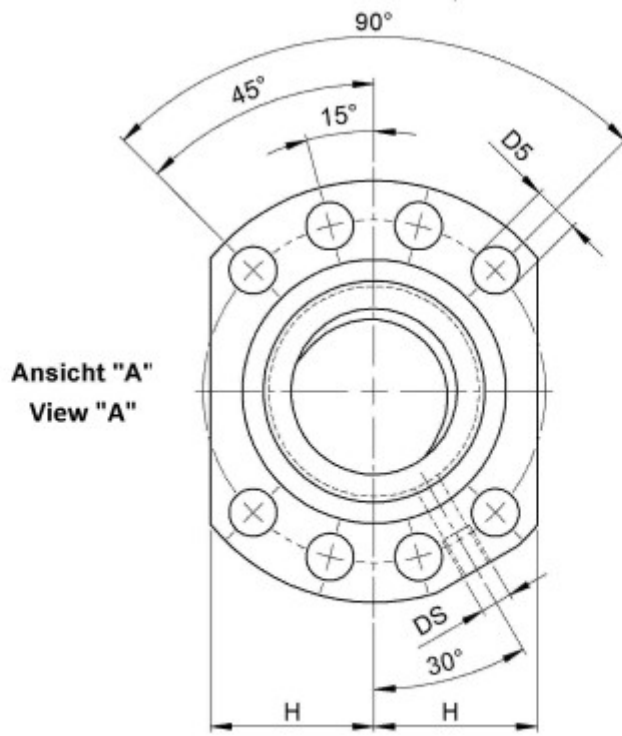
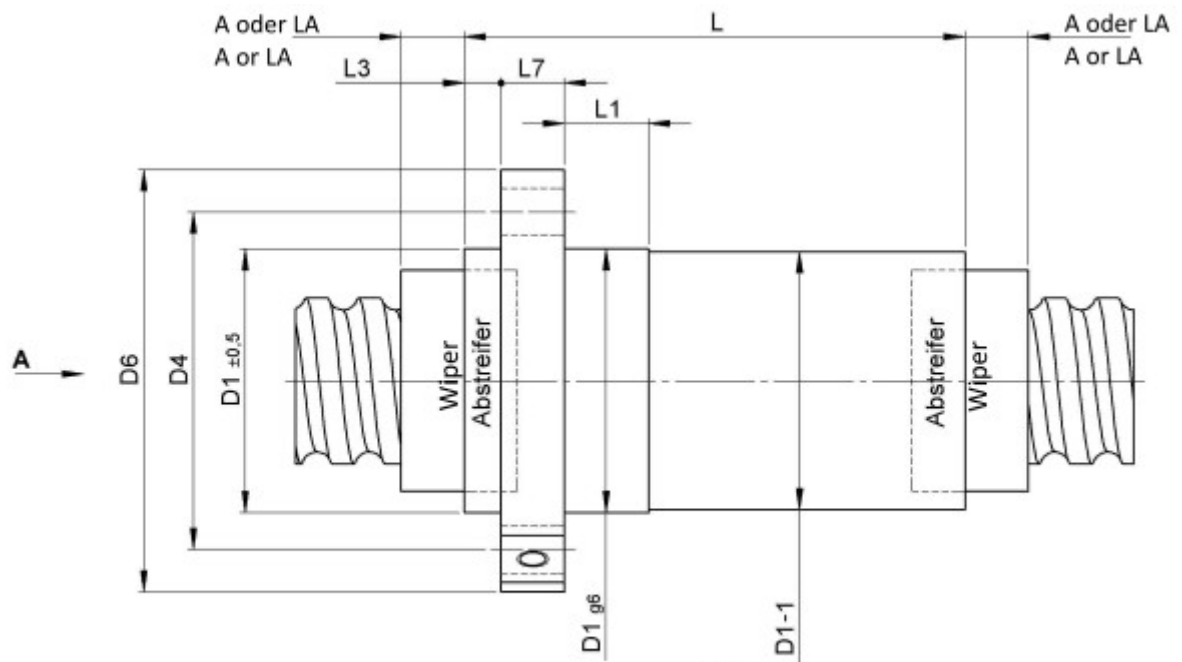

**Ansicht "A"**  
**View "A"**

**Form B**  
**Shape B**

Muttertyp			1416	Flanschbreite	[mm]	L7	25
Nenn-Ø	[mm]	dN	80	Dyn. Tragzahl	[kN]	Ca	134,20
Steigung	[mm]	P	20	Stat. Tragzahl	[kN]	C0a	283,50
Umläufe		i	1x3	Kugel-Ø	[mm]	dW	11
Zusätzlicher	[mm]	LA	12	DN-Wert (ca.)			120000
Abstreiferüberstand bei Doppelabstreifer							
Länge Zentrierbund	[mm]	L1	25	Gangzahl			1
Zentrierbund-Ø	[mm]	D1	125	Steifigkeit	[N/µm]	Rnu,ar	900
Passung Zentrierbund-Ø	[mm]		g6	Leerlaufdrehmoment VON	[Ncm]		257,7
Teilkreis-Ø	[mm]	D4	145	Leerlaufdrehmoment BIS	[Ncm]		429,4
Ø Flanschlöcher		D5	13,5	Max. Vorspannung	[kN]		10,736
Schmieranschluss	[mm]	D5	M8x1	Genauigkeit T oder P			P
Flansch-Ø	[mm]	D6	165	Mutterlänge	[mm]	L	143
Abstand Flanschabflachung	[mm]	H	65	Länge Abstreiferüberstand	[mm]	L3	7

August Steinmeyer GmbH & Co. KG | Riedstraße 7 | 72458 Albstadt | Telefon +49 (0) 7431 1288-0 | Fax +49 (0) 7431 1288-89 | [info@steinmeyer.com](mailto:info@steinmeyer.com)

Antriebe, Antriebstechnik, Kugelgewindetriebe, Präzisions-Kugelgewindetriebe, Miniatur-Kugelgewindetriebe, Schwerlast-Kugelgewindetriebe, Angetriebene Muttern, Gekühlte Kugelgewindetriebe, Präzisions-Gleitgewindetriebe, Differential-Rollenspindeln, Gerollte Kugelgewindetriebe