

# 1416/2.16.1,5.3

---

## BESCHREIBUNG

- Mutterbaureihe 1416 mit **Einzelgangumlenkung** als Flansch-Einzelmutter mit 4-Punkt-Kontakt, beidseitig mit Standard Kunststoffabstreifern
- Außengeometrie der Mutter nach DIN für die Befestigung über einen Flansch
- Spindelgewinde eingängig geschliffen nach Klasse P1-P5



---

## TECHNISCHE DATEN UND ABMESSUNGEN

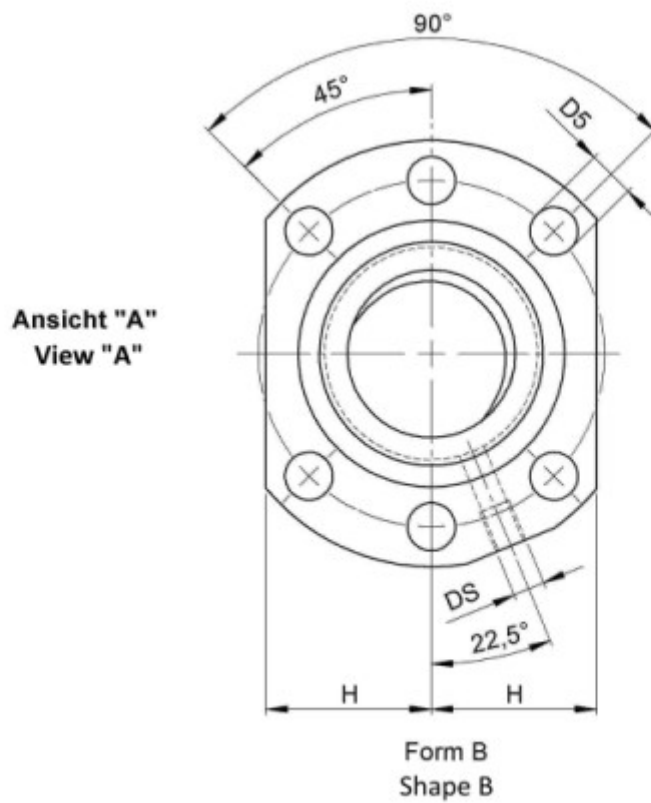
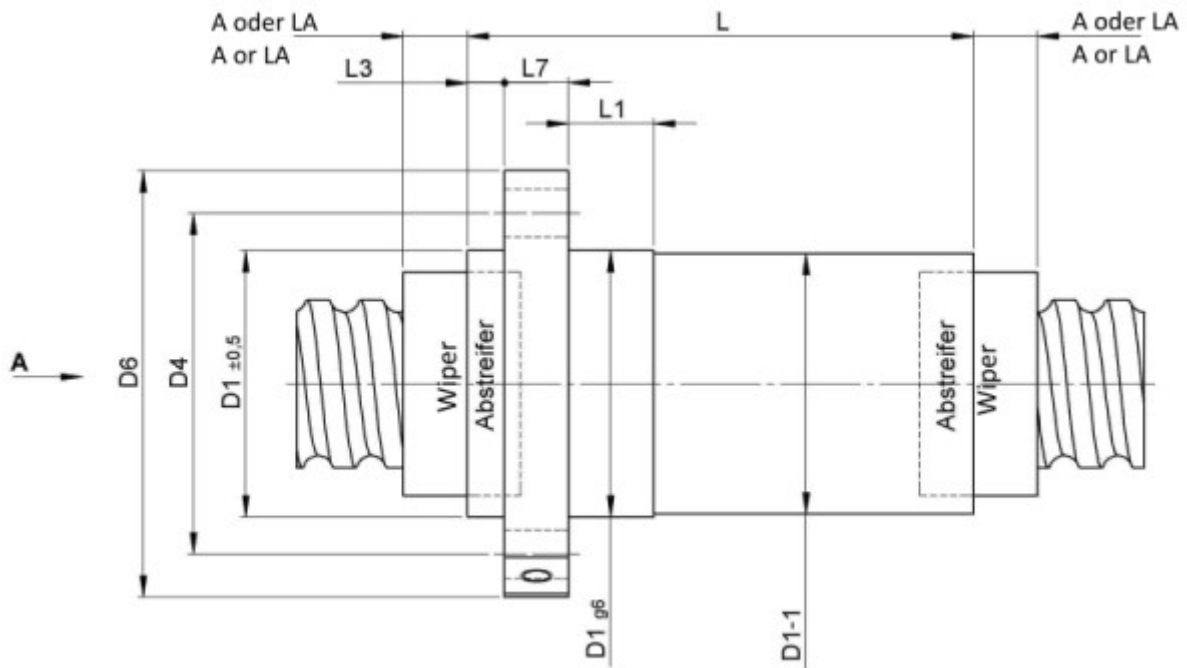

Muttertyp			1416	Flanschbreite	[mm]	L7	10
Nenn-Ø	[mm]	dN	16	Dyn. Tragzahl	[kN]	Ca	2,90
Steigung	[mm]	P	2	Stat. Tragzahl	[kN]	C0a	4,90
Umläufe		i	1x3	Kugel-Ø	[mm]	dW	1,5
Zusätzlicher	[mm]	LA	9	DN-Wert (ca.)			120000
Abstreiferüberstand bei Doppelabstreifer							
Länge Zentrierbund	[mm]	L1	10	Gangzahl			1
Zentrierbund-Ø	[mm]	D1	28	Steifigkeit	[N/µm]	Rnu,ar	160
Passung Zentrierbund-Ø	[mm]		g6	Leerlaufdrehmoment VON	[Ncm]		0,3
Teilkreis-Ø	[mm]	D4	38	Leerlaufdrehmoment BIS	[Ncm]		2,7
Ø Flanschlöcher		D5	5,5	Max. Vorspannung	[kN]		0,232
Schmieranschluss	[mm]	DS	M6x1	Genauigkeit T oder P			P
Flansch-Ø	[mm]	D6	48	Mutterlänge	[mm]	L	39
Abstand Flanschabflachung	[mm]	H	20	Länge Abstreiferüberstand	[mm]	L3	6

August Steinmeyer GmbH & Co. KG | Riedstraße 7 | 72458 Albstadt | Telefon +49 (0) 7431 1288-0 | Fax +49 (0) 7431 1288-89 | [info@steinmeyer.com](mailto:info@steinmeyer.com)

Antriebe, Antriebstechnik, Kugelgewindetriebe, Präzisions-Kugelgewindetriebe, Miniatur-Kugelgewindetriebe, Schwerlast-Kugelgewindetriebe, Angetriebene Muttern, Gekühlte Kugelgewindetriebe, Präzisions-Gleitgewindetriebe, Differential-Rollenspindeln, Gerollte Kugelgewindetriebe