

Welcome to where precision is.

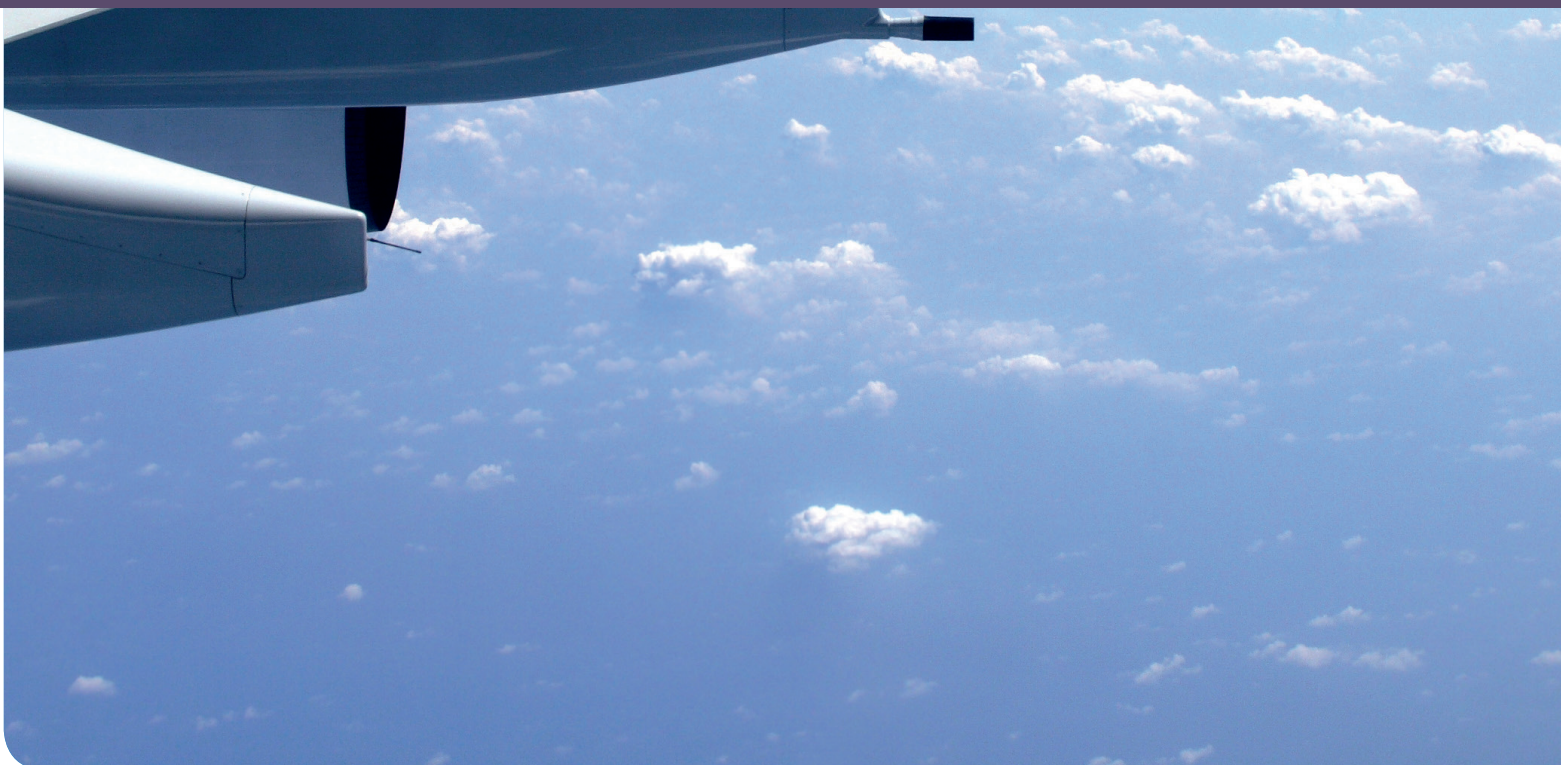

Kugelgewindetriebe für die Luft- und Raumfahrt



KUGELGEWINDETRIEBE FÜR LUFT- UND RAUMFAHRTANWENDUNGEN

Für die unterschiedlichen Anwendungen in der Luft- und Raumfahrt stellt Steinmeyer bereits seit Jahren kundenspezifische Lösungen her. Hierbei liegt der Fokus während der kompletten Entwicklung bis hin zur Serienreife auf der engen Kundenbindung. Bereits die ersten Kontakte werden in enger Zusammenarbeit zwischen dem Kunden und dem Aerospace-Team von Steinmeyer geführt. So kann sichergestellt werden, dass bereits die ersten Entwürfe eng an den Bedürfnissen des Kunden liegen. Über einen regelmäßigen Austausch an Informationen werden zuverlässige und kundenspezifische Produkte entwickelt. Nach gemeinsamer Qualifizierung der Bauteile erfolgt die Freigabe zur Serienfertigung nach luftfahrtspezifischen Standards. Die Qualität während des kompletten Prozesses von der Anfrage bis zur Herstellung des ersten Kugelgewindetriebes und darüber hinaus wird durch das implementierte, nach EN9100 zertifizierte, QM-System sichergestellt.

Auf der Basis einer nunmehr über 50-jährigen Erfahrung im Bereich der Entwicklung und Fertigung von Kugelgewindetrieben werden bei Steinmeyer seit 10 Jahren auch spezielle Kugelgewindetriebe für verschiedene Luft- und Raumfahrtanwendungen entwickelt und in Serie hergestellt. Die Erfüllung der zusätzlichen Anforderungen dieser Branche wurde durch eine langjährige Entwicklungsphase aufgebaut. Mittlerweile verfügt Steinmeyer im Bereich Aerospace über mehrjährige Erfahrung und hat sich am Markt etabliert.

Eine kurze Übersicht über die Möglichkeiten von Steinmeyer Aerospace:

- Built-to-print: Fertigung bestehender Programme gemäß vorliegender Konstruktionen.
Kurzfristige Realisierung Ihrer Bedürfnisse.
- Built-to-spec: Zuverlässiger Partner bei der Entwicklung, Auslegung und Herstellung von Kugelgewindetrieben nach Ihren Spezifikationen.
- Entwicklungsleistungen im Bereich der Auslegung und Entwicklung von Kugelgewindetrieben.
Unterstützung des Qualifizierungsprozesses.

Auf den folgenden Seiten finden Sie eine Übersicht über die verschiedenen Produktgruppen von Steinmeyer Aerospace.



KUGELGEWINDETRIEBE FÜR ANWENDUNGEN IN FLAP-AKTUATOREN



Für Aktuatoren in verschiedenen Flap-Anwendungen bietet Steinmeyer Aerospace ein breites Spektrum an Kugelgewindetrieben an. Bereits realisierte und in der Serie erprobte Produkte sind jahrelang im Einsatz und zeichnen sich durch verschiedene Merkmale aus. Hierzu gehören spezifische Lösungen mit sphärischer Aufhängung, mit kardanischer Aufhängung sowie modulare Lösungen im Baukastensystem.

KUGELGEWINDETRIEBE FÜR ELEKTROMECHANISCHE AKTUATOREN



Für diverse andere Aktuatoren in Luftfahrtanwendungen kann Steinmeyer auf ein breites Spektrum an realisierten Produkten zurückgreifen. Verschiedene Anwendungen, wie Lösungen für Klimatisierungen, kostenoptimierte Lösungen für elektromechanische Aktuatoren oder für Tür-Aktuatoren.

KUGELGEWINDETRIEBE FÜR ANWENDUNGEN IN AKTUATOREN FÜR BREMSSYSTEME

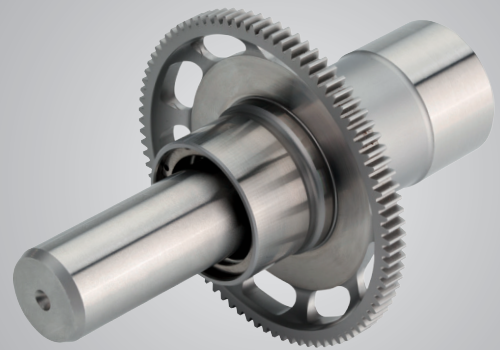
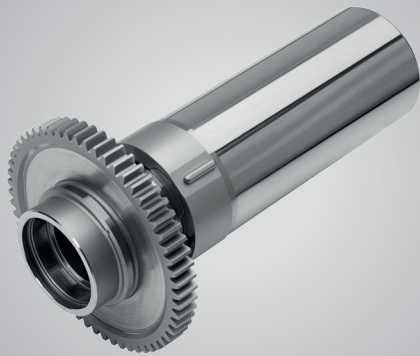

Im Bereich der Kugelgewindetriebe für Aktuatoren für Bremssysteme konnte Steinmeyer bereits mehrere Produkte realisieren. Hierbei liegt der Fokus auf der Entwicklung von spezifischen Lösungen mit extrem hoher Belastbarkeit, optimierte Lösungen mit minimiertem Bauraum sowie kundenspezifischen Konstruktionen.

KUGELGEWINDETRIEBE FÜR ANWENDUNGEN IN DER RAUMFAHRT ODER FÜR UNBEMANNTE FLUGKÖRPER

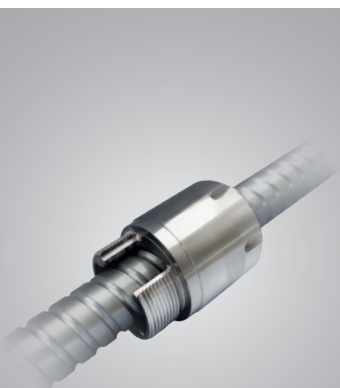

Auch im Bereich der Raumfahrt ist Steinmeyer ein verlässlicher Partner. Wir bieten Ihnen Titanvarianten im Bereich der Raumfahrt, Kugelgewindetriebe für die Ventilsteuerung von Raketen sowie Lösungen für unbemannte Flugkörper.